

型 式	MM-105L	MM-105H
吐 出 量	(40)(75)(100)リッター/min	
最大吐出圧力	2.5Mpa	
動 力	3.7kw	5.5kw
電 圧	三相200V	三相200V
ポンピングチューブ径	50mm	
吸い込、吐出口径	50mm	
質 量	205kg	230kg

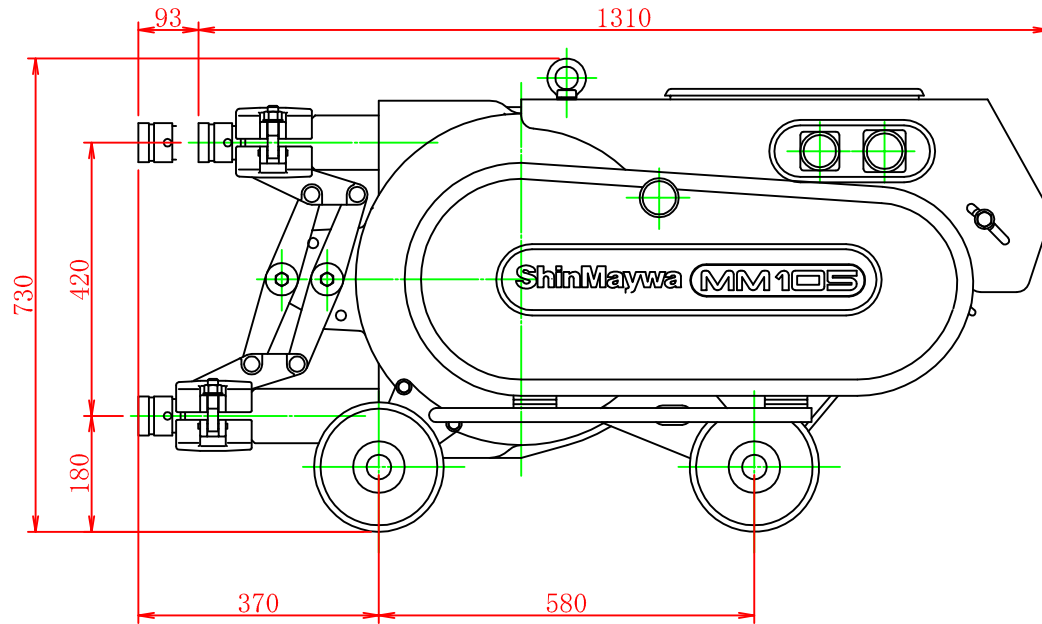
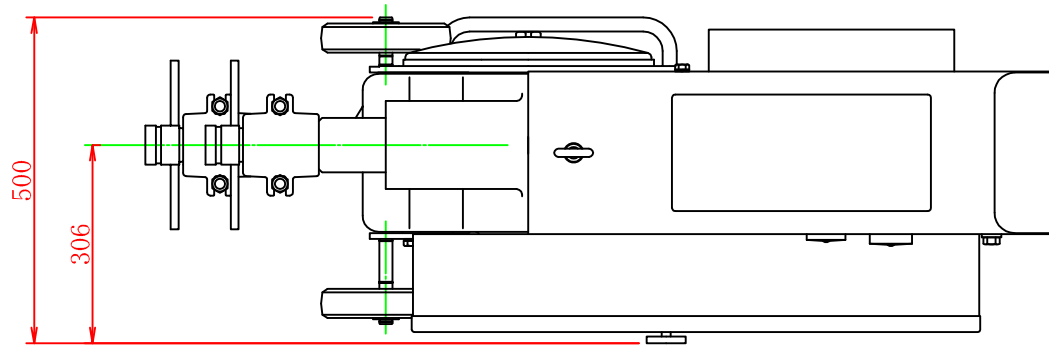

変更	承認	検図	設計	縮尺	日付	名称	MM-105	納入先	
								図番	