

主要仕様

形式	TS-7MT
吐出量	93 l/min
最高吐出圧力	15kgf/cm ²
ポンプ形式	スクイズ式 2点ローラー
チューブ径	φ50
電動機	5.5Kw×4P全閉外扇(132S)
減速機	TSK-7KB 1/27.1 7°-リ比 1/2.17 1/1.57
回転数	30.41rpm (60Hz時)
重量	300Kg

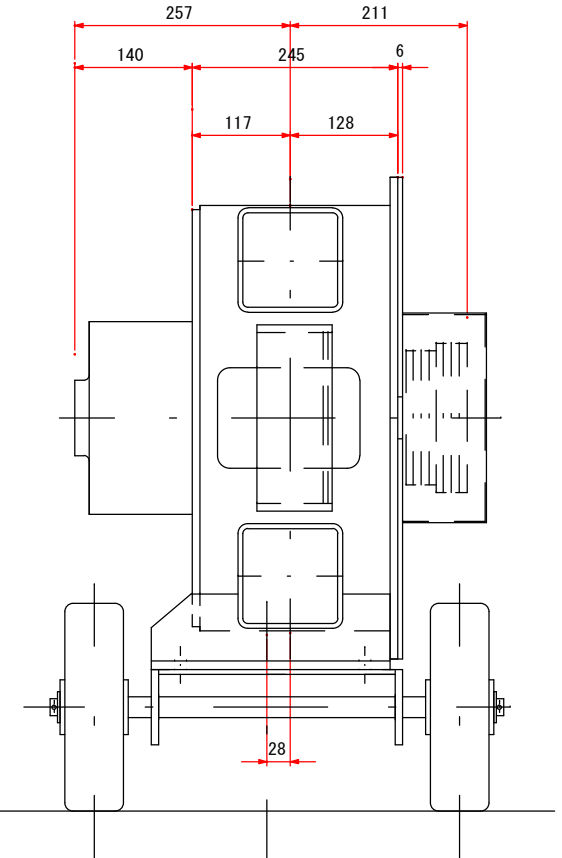
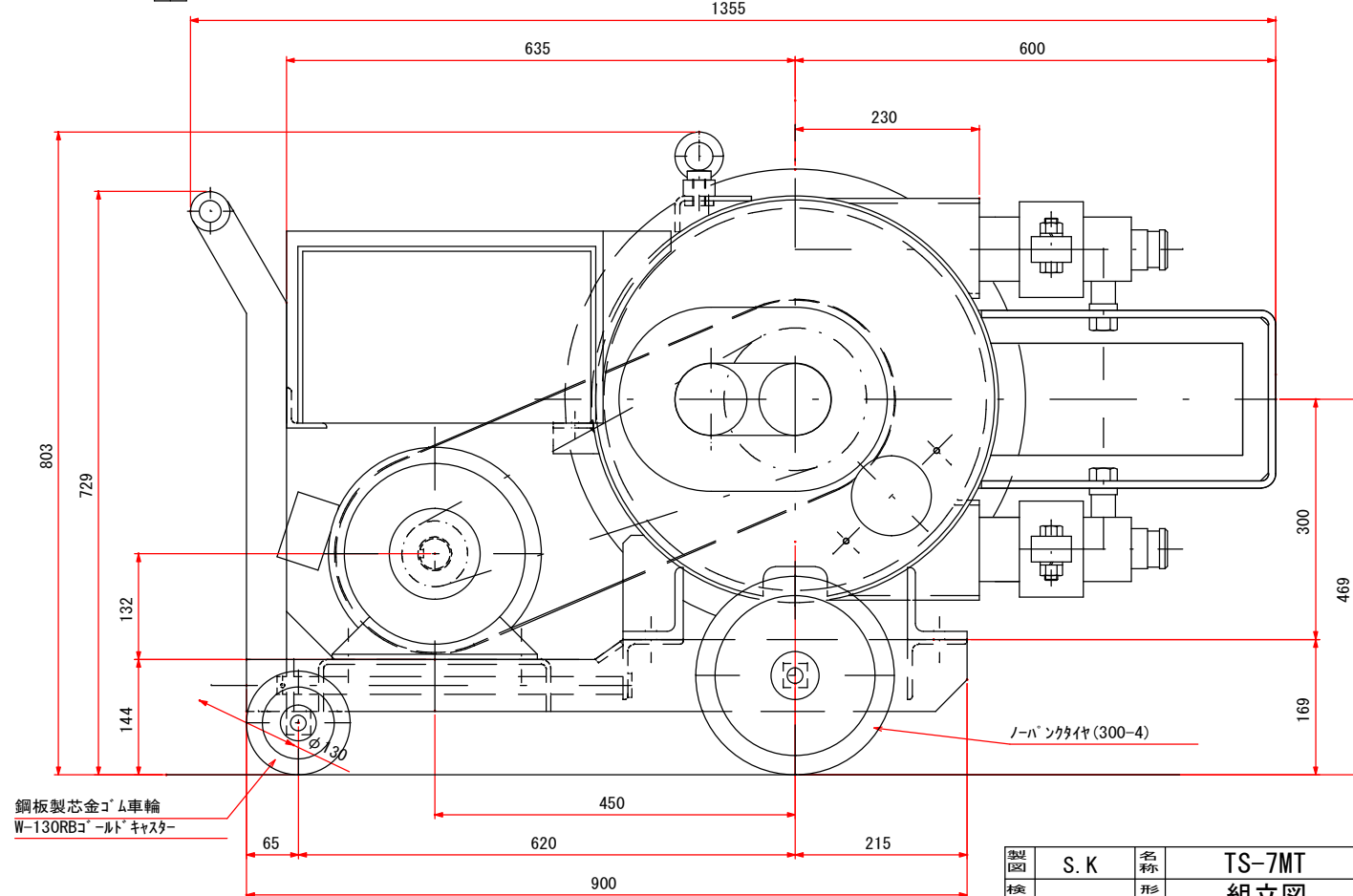
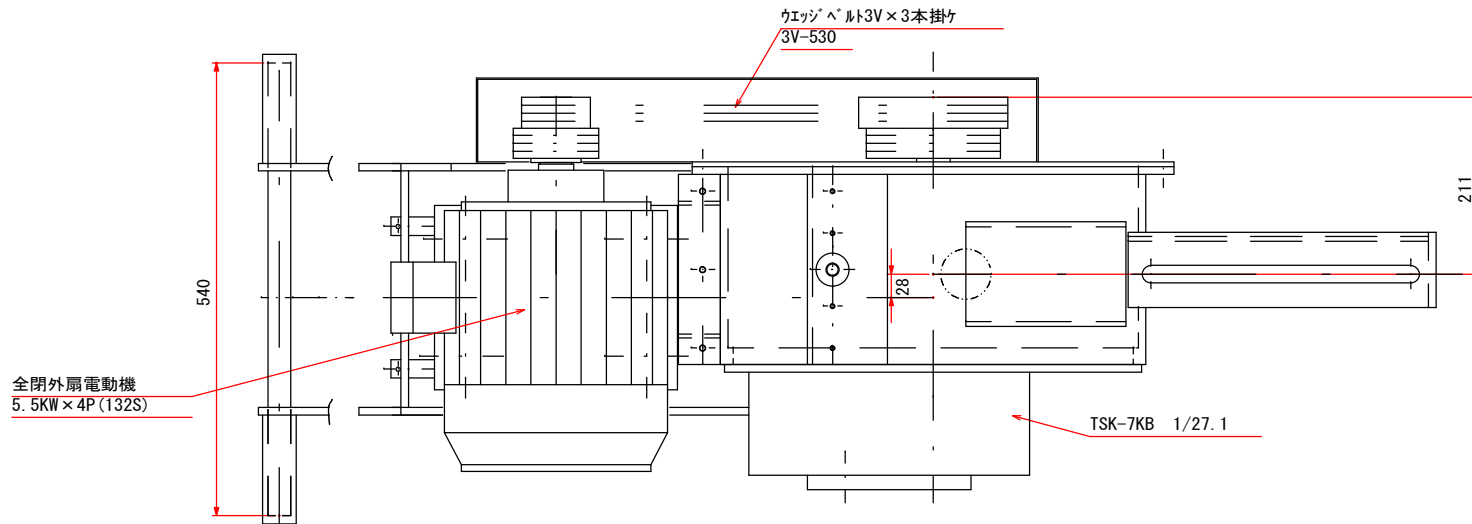

製図	S. K	名称	TS-7MT
検図		形式	組立図
日付	99.1.30	株式会社	友定建機

品番	品名	材質	単位数	備考
尺度	1/5	図番	TS-7MT-01	

'03.8.5図面調製